

Galaxy 5500

20–120 kVA 400 V

技术规格

05/2016



法律声明

本手册中提及的"施耐德电气"品牌和法国施耐德电气工业有限公司的任何注册商标均为法国施耐德电气公司及其附属机构的唯一财产。该等财产未经所有者的书面授权，不得用于任何目的。本手册及其内容，在著作权法（包括文字、图表和模型）以及商标法下，受到法国知识产权法典（以下简称"法典"）的效力的保护。除了法典所界定的个人目的、非商业用途以外，您同意在未获得施耐德电气的书面授权的情况下不复制本手册的全部或部分用于任何媒体。你还同意不设立任何超文本链接指向本手册或其内容。施耐德电气并不向个人和非商业机构授予使用本手册或其内容的任何权利或许可，但后者可自担风险并在不更改本手册或其内容原义的基础上非排他性地参考本手册或其内容。与此有关的所有其他权利均由施耐德电气保留。

电气设备应仅限由有资质的人员来执行安装、操作、维修和维护工作。施耐德电气对使用本手册所产生的任何后果都不承担任何责任。

由于各种标准、规范和设计不时变更，请索取对本出版物中给出的信息的确认。

目录

重要安全说明 - 请妥善保存这些说明	5
安全注意事项	6
技术数据	8
型号列表	8
输入功率因数	9
效率	9
效率曲线	10
因负载功率因数产生的减额	10
电池	11
电池运行时间	11
电池放电电流	13
放电终止电压	14
通信和管理	14
继电器通信卡	14
网络管理卡	16
EPO 选项	16
合规性	16
设备规划	17
输入	17
旁路	17
输出	18
电池	18
建议的断路器和线缆规格	19
物理	22
重量和尺寸	22
间距	23
环境	24
图纸	25
Galaxy 5500 单机 UPS	26
Galaxy 5500 单机 UPS (带变压器)	27
选项	28
硬件选项	28
配置选项	29
有限厂家质保	30

重要安全说明 - 请妥善保存这些说明

安装、操作、维修或维护设备前，请先仔细阅读这些说明，查看并熟悉相关设备。以下安全消息可能会贯穿本手册始终或印刷在设备上，旨在对潜在危险发出警报或对澄清或简化操作的信息引起关注。



在“危险”或“警告”安全消息中添加此符号表示此处存在电气危险，若不遵守可能会导致人身伤害。



此为安全警报符号，用于提醒您此处存在潜在的人身伤害危险。请遵守带有此符号的所有安全消息，以免造成人身伤亡事故。

⚠ 危险

危险表示危险状况，如不可避免，将导致人员死亡或严重伤害。
未按说明操作可能导致人身伤亡等严重后果。

⚠ 警告

警告表示危险状况，如不可避免，可能会导致人员死亡或严重伤害。
未按说明操作可能导致人身伤亡或设备损坏等严重后果。

⚠ 小心

小心表示危险状况，如不可避免，可能会导致轻度或中度人身伤害。
未按说明操作可能导致人身伤害或设备损坏等严重后果。

注意

注意用于描述不会造成人身伤害的操作。此类安全消息不应使用安全警报符号。
未按说明操作可能导致设备损坏等严重后果。

请注意：

电气设备应仅限有资质的人员来安装、操作、维修和维护工作。对于不按照本手册操作引起的任何后果，施耐德电气不承担任何责任。

有资质的人员是指具备电气设备构造、安装和操作的相关技能和知识、接受过安全培训、能够识别并避免相关危险的人员。

安全注意事项

⚠ 危险

小心触电、爆炸或电弧

- 安装本产品时必须遵守施耐德电气制定的规范和要求。应特别注意内外部保护（上游断路器、电池电路断路器、线缆等）和环境要求。对于因未遵守上述要求所造成的后果，施耐德电气概不承担任何责任。
- UPS 系统连接电源线缆后，请勿启动该系统。启动操作必须由施耐德电气工程师来完成。

未按说明操作可能导致人身伤亡等严重后果。

⚠ 危险

小心触电、爆炸或电弧

UPS 系统的安装必须符合地方和国家法规。根据以下要求安装 UPS：

- IEC 60364（包括 60364-4-41- 防触电保护、60364-4-42 - 防热效应保护以及 60364-4-43 - 防过电流保护），或
- NEC NFPA 70

取决于适用当地的标准。

未按说明操作可能导致人身伤亡等严重后果。

⚠ 危险

小心触电、爆炸或电弧

- 请在温度可控、无导电杂物且通风干燥的地方安装 UPS 系统。
- 请在不可燃、水平和坚固（例如混凝土）等能承受系统重量的表面上安装 UPS 系统。

未按说明操作可能导致人身伤亡等严重后果。

⚠ 危险

小心触电、爆炸或电弧

UPS 不适用于、因而也不得安装用于以下异常操作环境：

- 危害性烟气
- 爆炸性粉尘或气体混合物、腐蚀性气体、其他来源的传导性或辐射性热量
- 湿气、灰尘、粉尘、蒸汽或极度潮湿的环境
- 容易滋生霉菌、昆虫、寄生虫的场所
- 含盐空气或冷却水含烟雾、酸等杂质
- 根据 IEC 60664-1 规定，污染等级高于 2 的场所
- 受异常振动、冲击、摇摆或地震的场所
- 受阳光直射、热源或强电磁场干扰的场所

未按说明操作可能导致人身伤亡等严重后果。

注意

小心过热

遵守 UPS 系统周围的间距要求，并且勿在 UPS 运行时覆盖产品的通风口。

未按说明操作可能导致设备损坏等严重后果。

注意

小心设备损坏

请勿将 UPS 输出连接至再生负载系统，包括光伏系统和速度传动装置。

未按说明操作可能导致设备损坏等严重后果。

技术数据

型号列表

单台 UPS

- Galaxy 5500 20 kVA 400 V
- Galaxy 5500 30 kVA 400 V
- Galaxy 5500 40 kVA 400 V
- Galaxy 5500 60 kVA 400 V
- Galaxy 5500 80 kVA 400 V
- Galaxy 5500 100 kVA 400 V
- Galaxy 5500 120 kVA 400 V

集成式并机 UPS

- Galaxy 5500 20 kVA 400 V
- Galaxy 5500 30 kVA 400 V
- Galaxy 5500 40 kVA 400 V
- Galaxy 5500 60 kVA 400 V
- Galaxy 5500 80 kVA 400 V
- Galaxy 5500 100 kVA 400 V
- Galaxy 5500 120 kVA 400 V

在印度销售时，UPS 应加装防鼠网。

输入功率因数

测量值 : $V_{in} = 400\text{ V}$ 和 $V_{out} = 400\text{ V}$

	25% 负载		50% 负载		75% 负载		100% 负载	
	线性负载	非线性负载	线性负载	非线性负载	线性负载	非线性负载	线性负载	非线性负载
60 kVA	0.94	0.93	0.999	0.999	0.999	0.999	0.999	0.999
120 kVA	0.87	0.88	0.992	0.993	0.998	0.999	0.998	0.998

效率

双变换模式下单机系统的效率

测量值 : $V_{in} = 400\text{ V}$ 和 $V_{out} = 400\text{ V}$; 所用负载 → 感性负载

下表显示了线性负载平衡且功率因数为 0.8 条件下的平均系统效率。

系统	25% 负载	50% 负载	75% 负载	100% 负载
20 kVA	77.74	86.51	89.66	91.22
30 kVA	83.45	89.73	91.84	92.08
40 kVA	85.86	91.46	92.48	92.59
60 kVA	89.8	92.64	92.7	92.53
80 kVA	90.22	92.14	93.33	93.41
100 kVA	90.25	93.33	93.76	93.56
120 kVA	91.24	93.41	93.79	93.07

ECO 模式的效率

系统	25% 负载	50% 负载	75% 负载	100% 负载
20 kVA	92.89	96.45	97.45	97.65
30 kVA	95.09	97.17	97.99	98.32
40 kVA	96.21	97.81	98.42	98.54
60 kVA	97.15	98.18	98.61	98.75
80 kVA	97.19	98.21	98.52	98.64
100 kVA	97.54	98.48	98.67	98.81
120 kVA	97.88	98.58	98.77	98.33

效率曲线

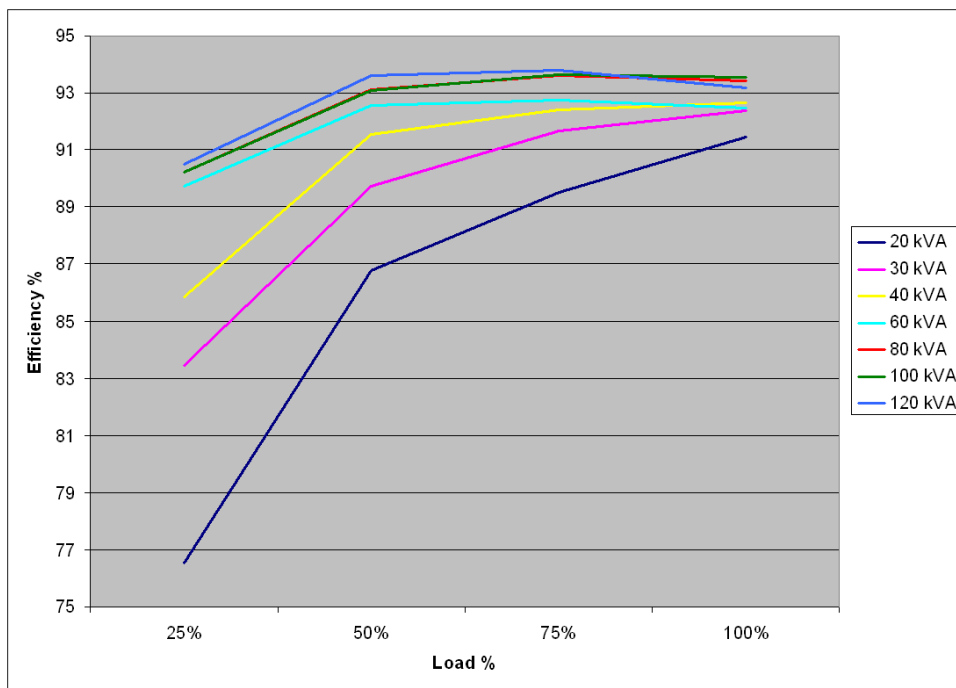

因负载功率因数产生的减额

20 kVA	减额 (kVA) 与负载功率因数的函数关系	kVA (kW) 400 V
感性	0.6	20 (11.99)
	0.7	20 (14.09)
	0.8	20 (16.07)
	0.9	20 (18.08)
阻性	1	20 (20)

30 kVA	减额 (kVA) 与负载功率因数的函数关系	kVA (kW) 400 V
感性	0.6	30 (17.94)
	0.7	30 (20.90)
	0.8	30 (23.98)
	0.9	30 (26.99)
阻性	1	30 (30.00)

40 kVA	减额 (kVA) 与负载功率因数的函数关系	kVA (kW) 400 V
感性	0.6	40 (24.21)
	0.7	40 (28.07)
	0.8	40 (31.99)
	0.9	40 (36.10)
阻性	1	36.10 (36.10)

60 kVA	减额 (kVA) 与负载功率因数的函数关系	kVA (kW) 400 V
感性	0.6	60 (36.08)
	0.7	60 (42.07)
	0.8	60 (48.02)
	0.9	60 (54.04)
阻性	1	54.04 (54.04)

80 kVA	减额 (kVA) 与负载功率因数的函数关系	kVA (kW) 400 V
感性	0.6	80 (48.36)
	0.7	80 (56.00)
	0.8	80 (64.07)
	0.9	80 (72.00)
阻性	1	72 (72.00)

100 kVA	减额 (kVA) 与负载功率因数的函数关系	kVA (kW) 400 V
感性	0.6	100 (59.96)
	0.7	100 (69.46)
	0.8	100 (79.80)
	0.9	100 (89.62)
阻性	1	100 (100.00)

120 kVA	减额 (kVA) 与负载功率因数的函数关系	kVA (kW) 400 V
感性	0.6	120 (72.06)
	0.7	120 (84.07)
	0.8	120 (96.60)
	0.9	120 (108.26)
阻性	1	108.26 (108.26)

电池

电池运行时间

注: 以下电池运行时间基于合格制造商的高品质电池。

注: 电池运行时间基于专为 UPS 系统设计的高功率电池。

注: 电池运行时间仅供参考。对于这些运行时间的精确性, 施耐德电气概不承担任何责任。

测量时感性负载功率因数为 0.8

20 kVA

后备时间	制造商	单模块类型	容量 10 Ah	建议的电池组数	建议的电池块数	机柜类型	重量 (kg)
5	Yuasa	SWL750	23.4	1	30	内置	732
	Exide	P12V600	24	1	30	内置	738
10	Yuasa	SWL750	23.4	1	30	内置	732
	Exide	P12V600	24	1	30	内置	738

后备时间	制造商	单模块类型	容量 10 Ah	建议的电池组数	建议的电池块数	机柜类型	重量 (kg)
15	Yuasa	SWL750	23.4	1	30	内置	732
	Exide	P12V600	24	1	30	内置	738
30	Yuasa	SWL1100	40.2	1	30	内置	888
	Exide	P12V875	41	1	30	内置	888

30 kVA

后备时间	制造商	单模块类型	容量 10 Ah	建议的电池组数	建议的电池块数	机柜类型	重量 (kg)
5	Yuasa	SWL750	23.4	1	30	内置	732
	Exide	P12V600	24	1	30	内置	738
10	Yuasa	SWL1100	40.2	1	30	内置	888
	Exide	P12V875	41	1	30	内置	888
15	Yuasa	SWL1100	40.2	1	30	内置	888
	Exide	P12V875	41	1	30	内置	888
30	Yuasa	SWL1800	55	1	30	窄幅	870
	Exide	XP12V1800	56.4	1	34	窄幅	945

40 kVA

后备时间	制造商	单模块类型	容量 10 Ah	建议的电池组数	建议的电池块数	机柜类型	重量 (kg)
5	Yuasa	SWL750	23.4	1	30	内置	732
	Exide	P12V600	24	1	30	内置	738
10	Yuasa	SWL1100	40.2	1	30	内置	888
	Exide	P12V875	41	1	30	内置	888
15	Yuasa	SWL1100	40.2	1	36	内置	888
	Exide	P12V875	41	1	36	内置	888
30	Yuasa	SWL1800	55	1	34	窄幅	965
	Exide	XP12V1800	56.4	1	36	窄幅	990

60 kVA

后备时间	制造商	单模块类型	容量 10 Ah	建议的电池组数	建议的电池块数	机柜类型	重量 (kg)
5	Yuasa	SWL1100	40.2	1	36	内置	975
	Exide	P12V875	41	1	36	内置	975
10	Yuasa	SWL1800	55	1	30	窄幅	870
	Exide	XP12V1800	56.4	1	34	窄幅	945
15	Yuasa	SWL1800	55	1	34	窄幅	965
	Exide	XP12V1800	56.4	1	36	窄幅	990
30	Yuasa	SWL2500	90	1	36	宽幅	1395
	Exide	XP12V3000	92.8	1	36	宽幅	1415

80 kVA

后备时间	制造商	单模块类型	容量 10 Ah	建议的电池组数	建议的电池块数	机柜类型	重量 (kg)
5	Yuasa	SWL1800	55	1	30	窄幅	870
	Exide	XP12V1800	56.4	1	34	窄幅	945
10	Yuasa	SWL1800	55	1	34	窄幅	965
	Exide	XP12V1800	56.4	1	36	窄幅	990

后备时间	制造商	单模块类型	容量 10 Ah	建议的电池组数	建议的电池块数	机柜类型	重量 (kg)
15	Yuasa	SWL2500	90	1	30	宽幅	1200
	Exide	XP12V3000	92.8	1	30	宽幅	1205
30	Yuasa	SWL1800	55	2	32	2 x 窄幅	2 x 915
	Exide	XP12V1800	56.4	2	36	2 x 窄幅	2 x 990

100 kVA

后备时间	制造商	单模块类型	容量 10 Ah	建议的电池组数	建议的电池块数	机柜类型	重量 (kg)
5	Yuasa	SWL1800	55	1	30	窄幅	870
	Exide	XP12V1800	56.4	1	34	窄幅	945
10	Yuasa	SWL2500	90	1	30	宽幅	1200
	Exide	XP12V3000	92.8	1	30	宽幅	1205
30	Yuasa	SWL2500	90	2	30	1 窄幅 1 宽幅	970 + 1400
	Exide	XP12V3000	92.8	2	30	1 窄幅 1 宽幅	970 + 1400

120 kVA

后备时间	制造商	单只型号	C10容量 Ah	建议的电池组数	建议的电池块数	机柜类型	重量 (kg)
5	Yuasa	SWL2500	90	1	30	宽幅	1200
	Exide	XP12V3000	92.8	1	30	宽幅	1205
10	Yuasa	SWL2500	90	1	36	宽幅	1395
	Exide	XP12V3000	92.8	1	36	宽幅	1415
15	Yuasa	SWL1800	55	2	32	2 x 窄幅	2 x 915
	Exide	XP12V1800	56.4	2	36	2 x 窄幅	2 x 990
30	Yuasa	SWL3300	105	2	32	2 x 宽幅	2 x 1435
	Exide	XP12V3000	92.8	2	36	2 x 宽幅	2 x 1400

电池放电电流

	20 kVA	30 kVA	40 kVA	60 kVA	80 kVA	100 kVA	120 kVA
I _{bat} (A) - 电池为额定电压, 100% 负载	55	84	112	170	226	282	347
I _{bat} (A) - 电池为最低电压, 100% 负载	68	101	134	201	268	338	402

放电终止电压

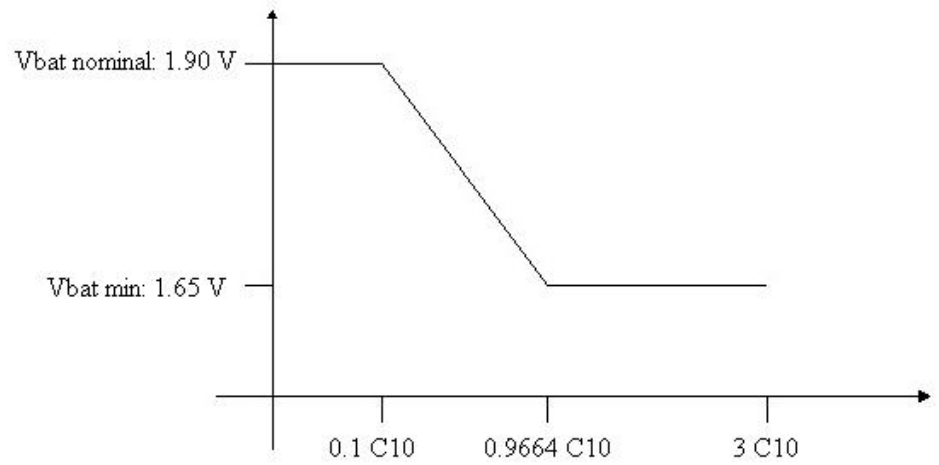

通信和管理

继电器通信卡

输出接点

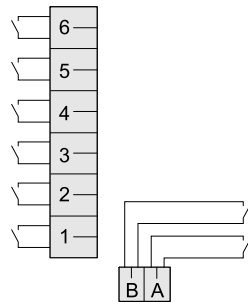

引脚	说明
1	常规警报
2	电池未正常工作
3	负载由 UPS 供电
4	负载由自动旁路供电
5	负载由电池供电
6	低电量报警

输入接点

引脚	说明
A	UPS 关闭
B	UPS 打开

网络管理卡

该 UPS 配有一个 Smart Slot，因此可以使用一张网络管理卡。默认情况下，AP9635 网络管理卡随 UPS 一起发货。

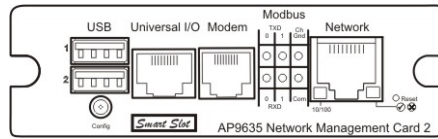

该网络管理卡具有以下功能：

通过浏览器访问

- 通过浏览器查看用户界面

通知功能

- 出现问题会发出通知，以确保严重情况得到及时处理

数据日志

- 上报问题之前确定问题趋势或导出数据日志进行分析

事件日志

- 通过事件日志明确指出发生突发情况之前的事件时间和顺序

兼容 PowerChute Network Shutdown

- 可通过网络安全关闭单机或并机 UPS 设备上的多个服务器

兼容 InfraStruXure Central

- 一个专为 IT 行业设计的可扩展系统，可收集、组织和分发重要警报、监视视频和关键信息，从而为来自网络任何地方的复杂物理基础构架环境提供统一的视点。
- Modbus RTU - 采用 RS485 接口
- 通过调制解调器进行远程监测 - 采用 Teleservice 系统
- 一个通用输入/输出端口 - 可利用其连接以下装置：
 - 温度传感器 (AP9335T) 或温度/湿度传感器 (AP9335TH)
 - 继电器输入/输出端口 - 支持两个输入接点和一个输出继电器 (采用 AP9810 干接点 I/O 附件)

EPO 选项

UPS 系统现在可以选择连接紧急关机 (EPO) 或远程紧急关机 (REPO) 装置。

按下 EPO 按钮会关闭 UPS 并断开电池断路器。如果通过自定义设置禁止断开旁路静态开关，则安装人员必须确保将电源分断装置设置在上游。REPO 适用于具有按下此按钮可断开上游市电源和旁路电源断路器功能的系统。在并机系统中，每台 UPS 设备必须拥有带独立触点的 EPO 按钮。

合规性

通过的认证	EN/IEC 62040-3 EN/IEC 62040-1 EN/IEC 62040-2
-------	--

设备规划

输入

UPS 额定值	20 kVA	30 kVA	40 kVA	60 kVA	80 kVA	100 kVA	120 kVA
输入电压 (V)	380 - 400 - 415						
标准允许的输入电压范围 (根据以下曲线) (V)	标准 UPS 为 250~470 带反饋电保护的 UPS 为 342~470						
输入频率 (Hz)	45~65						
额定电流 ¹ 正常交流输入 (A)	32	45	57	87	115	143	171
400 V 下的最大输入电流 (A)	33	46	58	88	116	145	173
输入电流 (A) (电压 400 V, 过载 = 1.25 倍输入电流, 限于 10 分钟)	39	56	72	108	145	181	217
输入电流 (A) (电压 400 V, 过载 = 1.5 倍输入电流, 限于 1 分钟)	47	68	87	130	174	217	260
THDI	< 6% (满负载时) < 8% (25-75% 负载时)						
最大短路承受能力 (kA)	20				30		
输入熔断器额定电流 (A)	80	80	80	125	160	315	315

输出功率-输入电压曲线

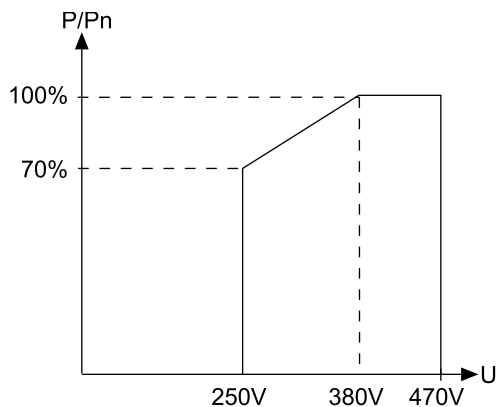

旁路

UPS 额定值	20 kVA	30 kVA	40 kVA	60 kVA	80 kVA	100 kVA	120 kVA
连接类型	3PH+N						
输入电压 (V)	380~443						
输入频率 (Hz)	45~65						

1. 额定电流 (电池浮充) 主路输入电压 = U, 交流旁路输入 = U, 负载 = 400 V / P 负载 = PN / 负载功率因数 = 0.9

输出

UPS 额定值	20 kVA	30 kVA	40 kVA	60 kVA	80 kVA	100 kVA	120 kVA
过载能力	10 分钟为 125% 1 分钟为 150% 0.1 秒钟为 220%						
电压容差 (V)	380、400、415 ± 3%						
额定输出电流	29	44	58	87	116	145	174
输入电流限值 (A)	190			240	360	480	
输出频率	50 Hz 或 60 Hz						
THDU	线性负载 : ≤ 1% (相间) , ≤ 1.5% (相线-零线) 非线性负载 : ≤ 2.5% (相间) , ≤ 3.5% (相线-零线)						
输出熔断器额定电流	80	80	80	125	160	315	315
波峰因数	6.55	4.41	3.27	2.75	3.12	3.33	2.77

UPS 容许过载-时间曲线

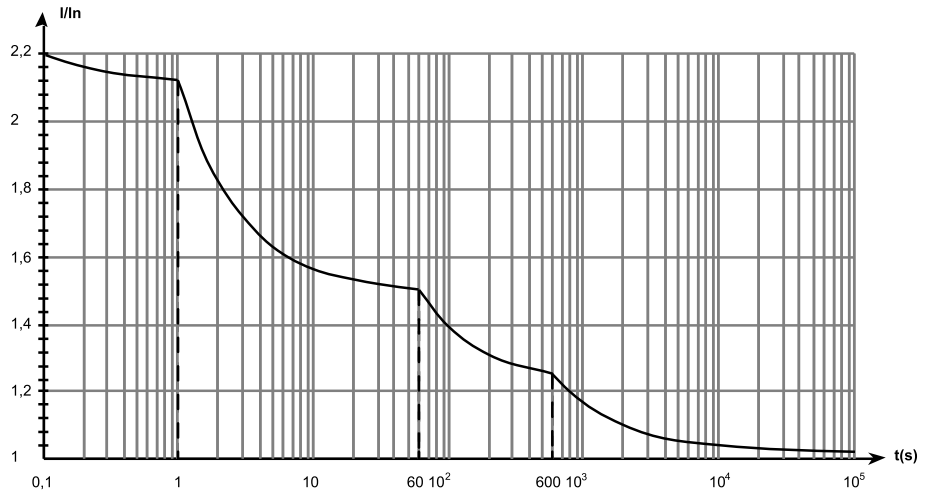

电池

电池类型：密封铅酸或通气式铅酸电池。

输出功率因数为0.9时的直流功率 (用于) 电池选型

UPS 额定值	20 kVA	30 kVA	40 kVA	60 kVA	80 kVA	100 kVA	120 kVA
直流功率 (KW)	负载 25%	6.3	8.6	10.9	15.6	20.6	29.8
	负载 50%	10.9	15.6	20.3	29.7	34.9	58.1
	负载 75%	15.6	22.6	29.7	44.2	58.9	87.1
	负载 100%	20.3	29.7	39.4	58.6	78.4	116.8

输出功率因数为0.8时的直流功率 (用于电池选型)

UPS 额定值	20 kVA	30 kVA	40 kVA	60 kVA	80 kVA	100 kVA	120 kVA
直流功率 (KW)	负载 25%	5.8	7.8	9.9	14.1	18.5	26.8
	负载 50%	9.9	14.1	18.2	26.6	33.1	51.7
	负载 75%	14.1	20.3	26.6	39.4	52.4	77.3
	负载 100%	18.2	26.6	35.0	52.2	69.6	103.5

放电终止时的最大电流

UPS 额定值	20 kVA	30 kVA	40 kVA	60 kVA	80 kVA	100 kVA	120 kVA
电池 (A)	68	101	134	201	268	338	402
负载 (A)	29	44	58	87	116	145	174

建议的断路器和线缆规格

选择断路器

单市电系统中的 UPS

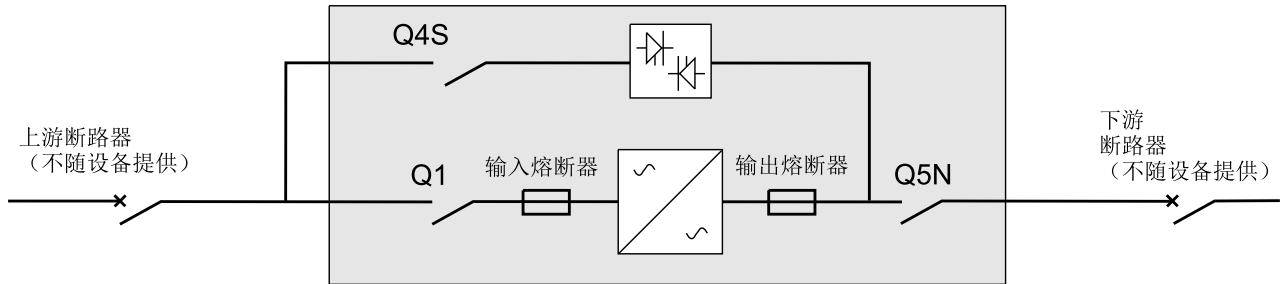

双市电系统中的 UPS

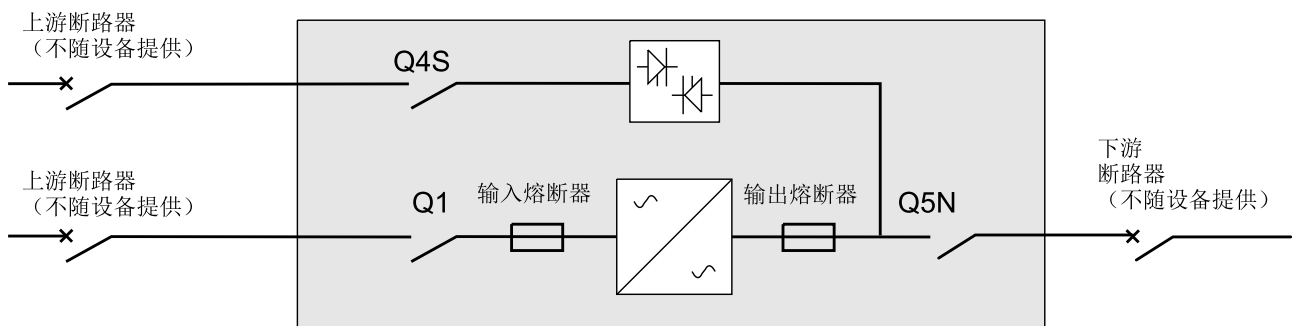

建议的上游断路器

UPS 额定值	20 kVA	30 kVA	40 kVA	60 kVA	80 kVA	100 kVA	120 kVA
双市电系统 - 输入	C60L - 50A	C60L - 63A	NSX 100F 3P-TM80D	NSX 160F 3P-TM125D	NSX 160F 3P-TM160D	NSX 250F 3P-TM200D	NSX 250F 3P-TM250D
双市电系统 - 旁路	NSX 100F 4P-TM100D	NSX 100F 4P-TM100D	NSX 100F 4P-TM100D	NSX 160F 4P-TM125D	NSX 160F 4P-TM160D	NSX 250F 4P-TM250D	NSX 250F 4P-TM250D
单市电系统	NSX 100F 4P-TM100D	NSX 100F 4P-TM100D	NSX 100F 4P-TM100D	NSX 160F 4P-TM125D	NSX 160F 4P-TM160D	NSX 250F 4P-TM250D	NSX 250F 4P-TM250D

警告

小心触电、爆炸或电弧

将带有以下文字的标签置于每个上游断路器上：“操作此电路前，请隔离不间断电源 (UPS)”。

未按说明操作可能导致人身伤亡或设备损坏等严重后果。

注意

存在爆炸、电弧和电压中断风险

对于安装设计，要考虑：

- 上面推荐的上游断路器以区别于 UPS 内部熔断器。
- 使用推荐的上游断路器时，对于 20 ~ 60 kVA UPS，I_{cw} = 20kA。
- 使用推荐的上游断路器时，对于 80 ~ 120 kVA UPS，I_{cw} = 30kA。

未按说明操作可能导致设备损坏等严重后果。

推荐的下游断路器

UPS 额定值	20-30-40 kVA			60 kVA		80 kVA		100-120 kVA	
下游断路器	C60N							C120N	NSX100
跳闸装置	C 16A	B 25A	C 20A	B 32A	C 25A	B 50A	C 32A	B 63A	TMG 63A

下游断路器的 N 型曲线可用 H 或 L 型曲线代替，具体取决于系统情况。所示保护装置可以确保 UPS 每个输出电路下游的选择性，无论是通过输入还是旁路电源供电。

注: 如果未采用上述下游保护建议，则一条输出电路上发生短路会导致其他所有输出电路上出现超过 20 毫秒的断电。

接地漏电电流

UPS 接地漏电电流为 1A。

熔断器

UPS 输入和输出熔断器的时间/电流曲线

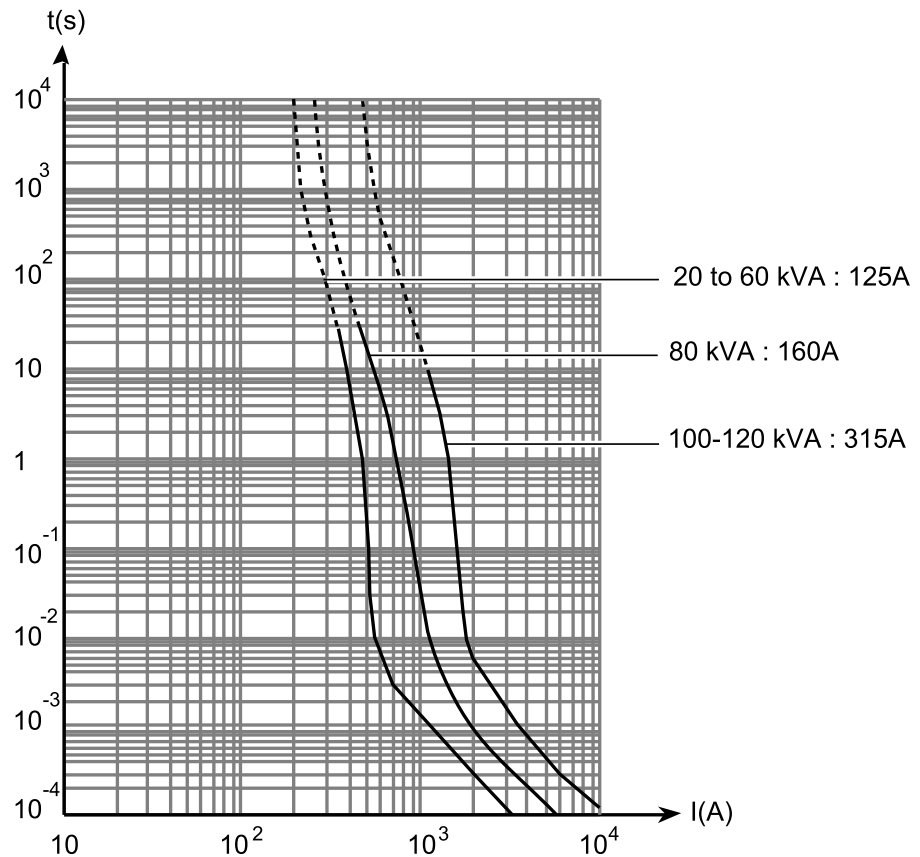

建议的线缆规格

注: 线缆长度不得大于 100 米。

UPS 额定值	20 kVA	30 kVA	40 kVA	60 kVA	80 kVA	100 kVA	120 kVA
双市电系统 - 主输入(mm ²)	10	16	16	25	50	50	70
双市电系统 - 旁路(mm ²)	16	16	16	25	50	70	70
单市电系统 - 主输入和旁路(mm ²)	16	16	16	25	50	70	70
输出(mm ²)	16	16	16	25	50	70	70
电池 (<15 m)(mm ²)	16	25	35	70	95	2 x 50	2 x 70

▲ 危险

小心触电、爆炸或电弧

对于相同功能，请使用相同电阻、相同长度和相同规格电源线。

未按说明操作可能导致人身伤亡等严重后果。

注: 线缆规格适用于铜导线 (铝导线规格须增加 30%)。规格计算已考虑 400 V 电压和四种线缆组合。

接线端子孔直径 : 6.5 mm (120 kVA 为 8.5 mm)。

PE 线缆 (保护性接地线) 连接到接地端子。开孔直径 : 6.5 mm (120 kVA 为 8.5 mm)。

物理

重量和尺寸

机柜	最小重量 (kg) ²	最大重量 (kg) ³	最大重量 (kg) ⁴	高度 (mm)	宽度 (mm)	深度 (mm)
UPS 20–60 kVA	400			1900	712	848
UPS 80–120 kVA	520			1900	712	848
内置电池的 UPS 20–60 kVA ⁵	550	1045		1900	1112	848
电池柜 (窄幅)	180	951		1900	712	848
电池柜 (宽幅)	220	1350		1900	1012	848
隔离变压器机柜 (40 kVA)	105		305	1900	487	848
隔离变压器机柜 (60–120 kVA)	115		525	1900	512	848
辅助机柜 (窄幅)	135		1100	1900	712	848
辅助机柜 (宽幅)	150			1900	1012	848

注: 含电池的机柜最终重量取决于所选运行时间、电池块数、电池品牌和型号。此处所示重量仅为采用施耐德电气电池解决方案测得的大概重量, 且仅用于表示大概的最终重量。

2. 含电池或变压器。
3. 不含电池。
4. 含变压器。
5. 最小重量: 空 UPS 机柜 (不含电池)。最大重量: 电池运行时间多达 30 分钟。

间距

注：这些间距仅适用于空气流通和维修通道。有关所在地区的其他要求，请遵守当地安全规范和标准。

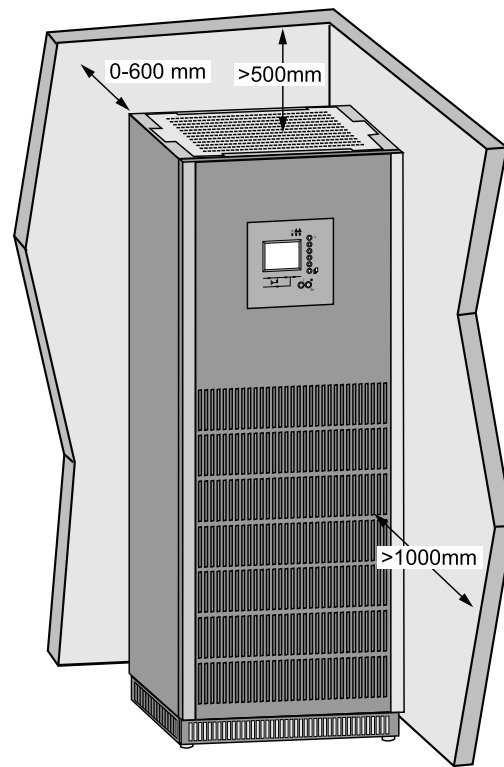

环境

		运行	存放
温度	不过载运行	0 ~ 40 °C	-25 ~ 45 °C
	过载运行	0 ~ 30 °C	
相对湿度		20 - 95% 非冷凝	
海拔高度		0-1000 m	100% 负载
		1500 m	85% 负载
		2000 m	79% 负载
		2300 m	75% 负载
		3000 m	69% 负载
		4000 m	59% 负载
噪声 (100% 负载) ⁶		20-60 kVA	56 dBA
		80-100 kVA	62 dBA
		120 kVA	61 dBA
保护级别		IP20	
颜色		炭灰色	

工作温度

工作温度范围为 0~40°C，最佳工作温度为 20~25°C。

电池运行时间受高温和低温影响。如果温度低于 10°C，电池运行时间会严重缩短。

如果温度高于 25°C，温度每增加 10°C，电池寿命会缩短 50%。如果温度高于 40°C，电池制造商不再保证电池正常工作。

散热

UPS 额定值	20 kVA	30 kVA	40 kVA	60 kVA	80 kVA	100 kVA	120 kVA
损耗 (kW)	1.61	2.03	2.68	4.26	4.86	6.90	8.41
散热 (BTU/hr)	5493	6928	9146	14539	16587	23549	28362
推荐的空气流量 (m ³ /h)	1332				2556		

最大电流时的损耗计算 → V=380 和感性负载；功率因数：0.9 (100% 负载)。

6. 距离设备表面 1 米

图纸

注: 全套综合图纸可从工程网站 (engineer.apc.com) 获得。

注: 这些图纸仅供参考 — 如有变更, 恕不另行通知。

Galaxy 5500 单机 UPS

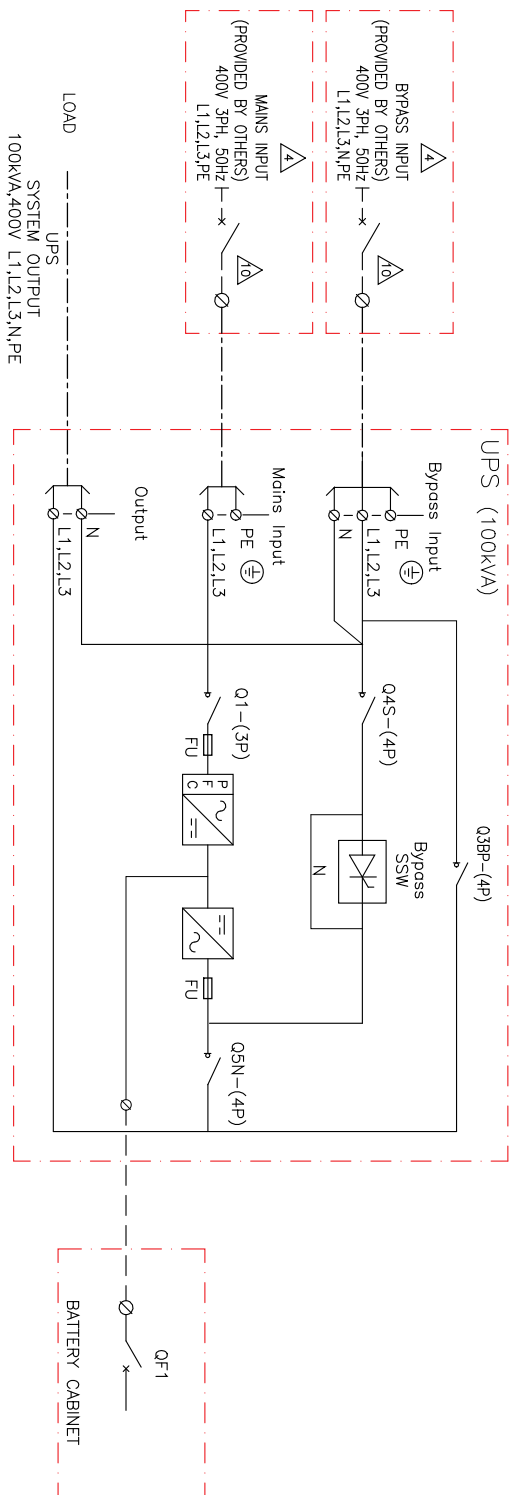

- NOTES:**
1. INSTALLATION MUST COMPLY WITH ALL APPLICABLE NATIONAL, STATE AND LOCAL ELECTRICAL REGULATIONS.
 2. PLEASE REFER TO PRODUCT MANUALS FOR DETAILS PRIOR TO INSTALLATION AND SITE PREPARATION WORK.
 3. DRAWING DEPICTS POWER SYSTEM CONNECTIONS AND IS NOT REPRESENTATIVE OF PHYSICAL LAYOUT. PLEASE REFER TO MECHANICAL DRAWINGS FOR PHYSICAL LAYOUT.
 - Δ 4. 3x400/230V TN-S (PROVIDED BY OTHERS), FOR OTHER (TN-C, TN-C-S, TT, IT) EARTHING PRINCIPLES, PLEASE CONTACT Schneider Electric.
 - RECOMMENDED UPSTREAM PROTECTION IS A MINIMUM RATING TO SUPPORT MAXIMUM CURRENT, WITHOUT SELECTIVITY, IF SELECTIVITY IS REQUIRED, PLEASE CONTACT Schneider Electric.
 5. ALL AC POWER CABLEING IS L1, L2, L3, N, PE.
 6. DUAL MAINS CONFIGURATION IS A DEFAULT.
 - FOR SINGLE MAINS INPUT PLEASE REFER SHEET-9.
 7. DC CABLEING TO BE 600V RATED, 2 WIRE + PE. EACH CIRCUIT TO BE RUN IN SEPARATE CONDUITS, POSITIVE, NEGATIVE + PE.
 8. UPS INPUT AND OUTPUT CABLES SHOULD BE SEGREGATED.
 9. POWER WIRING AND CONTROL WIRING SHOULD BE SEGREGATED.
 - Δ 10. FOR SYSTEM INPUT OVER CURRENT PROTECTION REFER TO SHEET-10.

RATED SHORT CIRCUIT CURRENT - UPS

WITH INPUT FUSES	WITH INPUT BREAKERS
300A SYMMETRICAL	300A SYMMETRICAL

LEGEND:

---	AC CABLE - PROVIDED BY OTHERS.
---	DC CABLE - PROVIDED BY OTHERS.

THIS DRAWING AND SPECIFICATIONS HEREBY ARE THE PROPERTY OF SCHNEIDER ELECTRIC AND SHALL NOT BE COPIED, REPRODUCED OR USED IN WHOLE OR IN PART, AS THE BASIS FOR THE MANUFACTURE OR SALE OF ITEMS WITHOUT WRITTEN PERMISSION FROM SCHNEIDER ELECTRIC. ANY UNAUTHORIZED REPRODUCTION OR MODIFICATION OF THIS DRAWING IS STRICTLY PROHIBITED AND IS SUBJECT TO CHANGE WITHOUT NOTICE.



TITLE:	AGE GALAXY 5500 INPUT: 400V AC 3PH DUAL MAINS OUTPUT: 400V AC 3PH DUAL MAINS-SYSTEM ONE LINE DIAGRAM	DWG NO.:	C55T100KH10MC1	REV:	0
PROJECT DRAWINGS:	SHEET 8 OF 11	APPROVED:	MAJESH S	DATE:	15-JUN-12
ENGINEER:	ANJAL CHATUR	DATE:	15-JUN-12	PROJECT:	ANGIE PROTECTION
PROJECT:	ANGIE PROTECTION	DATE:	15-JUN-12	REVISION:	N/A

Galaxy 5500 单机 UPS (带变压器)

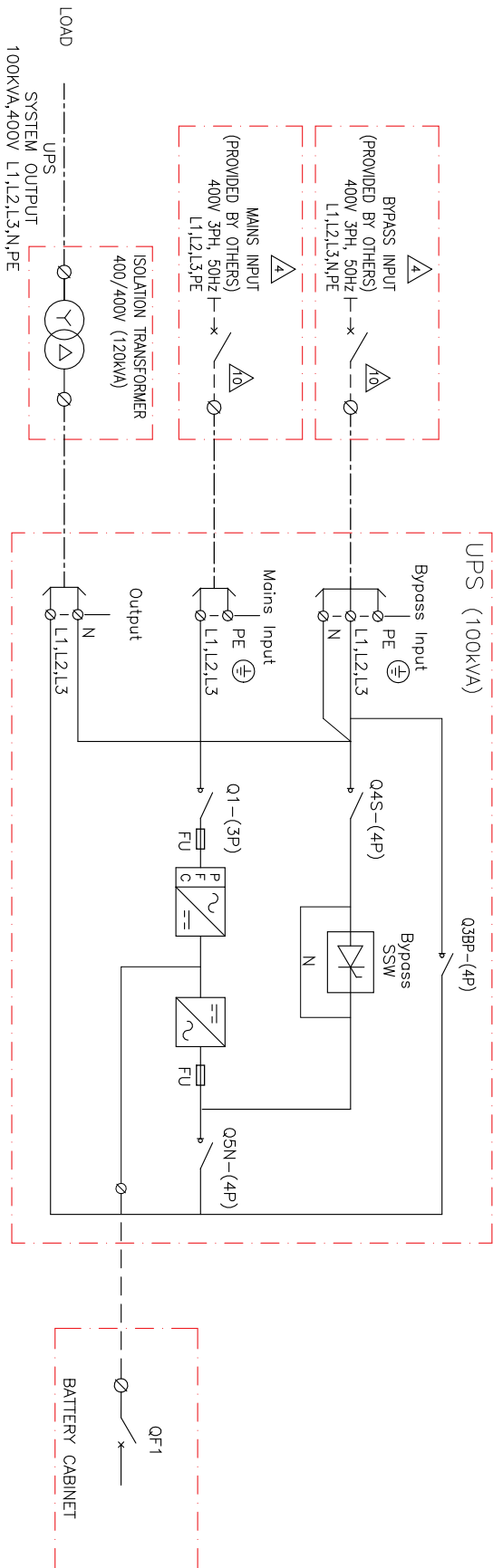

- NOTES:**
1. INSTALLATION MUST COMPLY WITH ALL APPLICABLE NATIONAL, STATE AND LOCAL ELECTRICAL REGULATIONS.
 2. PLEASE REFER TO Schneider Electric PRODUCT MANUALS FOR DETAILS PRIOR TO INSTALLATION AND SITE PREPARATION WORK.
 3. DRAWING DEPICTS POWER SYSTEM CONNECTIONS AND IS NOT REPRESENTATIVE OF PHYSICAL LAYOUT. PLEASE REFER TO MECHANICAL DRAWINGS FOR PHYSICAL LAYOUT.
 4. 3x400/230V TN-S (PROVIDED BY OTHERS). FOR OTHER (TN-C, TN-C-S, TT, IT) EARTHING PRINCIPLES, PLEASE CONTACT Schneider Electric.
 5. ALL AC POWER CABLING IS L1, L2, L3, N, PE. RECOMMENDED UPSTREAM PROTECTION IS A MINIMUM RATING TO SUPPORT MAXIMUM CURRENT WITHOUT SELECTIVITY. IF SELECTIVITY IS REQUIRED, PLEASE CONTACT Schneider Electric.
 6. DUAL MAINS CONFIGURATION IS A DEFAULT.
 7. DC CABLING TO BE 600V RATED. 2 WIRE + PE. EACH CIRCUIT TO BE RUN IN SEPARATE CONDUITS. POSITIVE, NEGATIVE + PE.
 8. UPS INPUT AND OUTPUT CABLES SHOULD BE SEGREGATED.
 9. POWER WIRING AND CONTROL WIRING SHOULD BE SEGREGATED.
 10. FOR SYSTEM INPUT OVER CURRENT PROTECTION REFER TO SHEET-11.

RATED SHORT CIRCUIT CURRENT - UPS

WITH INPUT FUSES	WITH INPUT BREAKERS
30kA SYMMETRICAL	30kA SYMMETRICAL

LEGEND:

- AC CABLE - PROVIDED BY OTHERS.
- - - DC CABLE - PROVIDED BY OTHERS.

THIS DRAWING AND SPECIFICATIONS HEREBY ARE THE PROPERTY OF SCHNEIDER ELECTRIC AND SHALL NOT BE COPIED, REPRODUCED OR USED IN WHOLE OR IN PART, AS THE BASIS FOR THE MANUFACTURE OR SALE OF ITEMS WITHOUT WRITTEN PERMISSION FROM SCHNEIDER ELECTRIC. THIS DRAWING IS THE PROPERTY OF SCHNEIDER ELECTRIC AND IS SUBJECT TO CHANGE WITHOUT NOTICE.



TITLE:	AGE GALAXY 5500 MANS UNITARY OUTPUT 400V AC 3PH DUAL MAINS SYSTEM ONE LINE DIAGRAM
PROJECT DRAWINGS:	SHEET 9 OF 12
DWG NO.:	G55T100KHOT10MC1
DESIGNER:	MAJESH S
ENGINEER:	PASOUL CHAVAN
APPROVED:	MOH. CHAVAN/UMESH
DATE:	15-JUN-12
REVISION:	0

选项

硬件选项

电池柜

电池柜 L700A	(G55TBATL7A)
电池柜 L700B	(G55TBATL7B)
电池柜 L1000A	(G55TBATL10A)
电池柜 L1000B	(G55TBATL10B)
电池柜 L2 x 700C	(G55TBAT2L7C)
电池柜 L2 x 700D	(G55TBAT2L7D)
电池柜 L700L1000E	(G55TBATL7L10E)
电池柜 L2X1000C	(G55TBAT2L10C)

空机柜

窄幅电池柜	(G55TAB1)
宽幅电池柜	(G55TAB2)
窄幅辅助机柜	(G55TAA1)
宽幅辅助机柜	(G55TAA2)

隔离变压器

独立机柜中的 20~40 kVA 隔离变压器	(G55TTC40RH)
独立机柜中的 60 kVA 隔离变压器	(G55TTC60RH)
独立机柜中的 80~120 kVA 隔离变压器	(G55TTC120RH)

外部旁路

150 kVA 400 V 外部旁路 (TNS)	(G55TH150H)
150 kVA 400 V 外部旁路和接地零线 (TNC)	(G55TH150HN)
400 kVA 400 V 外部旁路 (TNS)	(G55TH400H)
400 kVA 400 V 外部旁路和接地零线 (TNC)	(G55TH400HN)

通信

Galaxy 外置同步盒
Galaxy 温度监测器
警报继电器卡
网络管理线缆环境传感器
JBus/Modbus 卡
SNMP/Web 卡

配置选项

- 并机系统旁路机柜
- ECO 模式可以降低 UPS 运行时的耗电量。
- IP32 额定 UPS 和辅助机柜机柜
- 外部旁路
- 抗震固定件
- 顶部线缆接入机柜
- 通信卡
- 高级电源管理软件
- 并机能力 (增加容量或冗余)

有限厂家质保

一年厂家质保

该“厂家有限质保声明”中所述的有限质保由施耐德电气提供，仅适用于您出于正常业务需要购买用于商业或工业用途的产品。

质保条款

施耐德电气保证，自产品启动运行之日（须由施耐德电气授权人员启动，且在施耐德电气发货日期起六个月内启动）起一年内，产品不会出现材料和工艺方面的缺陷。本质保范围包括对任何缺陷部件进行维修或更换，且不收取现场人工费和差旅费。如果产品不符合上述质保标准，则可依据本质保条款对缺陷部件进行维修或更换（由施耐德电气酌情决定），时间为自发货日期起一年内。对于施耐德电气制冷解决方案，本质保不包括电路断路器重置、制冷剂损失、消耗性材料或预防性维护项目。对缺陷产品或部件进行维修或更换并不会延长原来的质保期。本质保中所使用的部件可能是新品，也可能是工厂翻新品。

不可转让质保

此质保仅适用于第一个购买本文中指定的施耐德电气产品的个人、企业、团体或公司（统称为“您”或“您的”）。未经施耐德电气事先书面同意，本质保不得转让或让渡。

质保的转让

施耐德电气将把施耐德电气产品组件的制造商和供应商所作出的任何可转让质保全部转让给您。这些质保均按“原样”转让，施耐德电气对这些质保的有效性或范围不作任何说明，对制造商或供应商作出的任何保证概不承担任何责任，亦不将本质保的任何条款扩展至这些组件。

图解、说明

施耐德电气依据本文所列的质保期和质保条款保证如下：施耐德产品将严格遵守施耐德电气正式发布规格中所含的说明或由施耐德电气认证或通过合同认可的图解（如适用，统称为“规格”）。您理解并同意，任何规格并非性能保证，也非对特定用途的适用性保证。

免责条款

若经测试和检测表明所谓的产品缺陷根本不存在，或该缺陷由于最终用户或任何第三方的误用、疏忽、不当安装或测试而引起，则施耐德电气概不承担质保义务。如属下列情况，施耐德电气亦不承担质保义务：未经授权擅自修理或修改错误或不适当的电压或连接，现场操作条件不适当，腐蚀性环境，由非施耐德电气指定人员进行修理、安装及启动，更改位置或操作用途，暴露于自然环境，天灾，火灾，失窃，或不依照施耐德电气建议或规范进行安装，或更改、污损、去除施耐德电气序列号，或进行其他超出预期使用范围的操作。

对于根据本协议及其相关条款销售、维修或供应的产品，施耐德电气概不提供任何明示或暗示的基于法律或其他形式的保证。对于任何特定用途下的适销性、满意度和适用性，施耐德电气也不提供任何暗示保证。施耐德电气如果提供任何与产品相关的技术或其它建议或服务，并不表示会因而夸大、缩减或影响施耐德电气明示的质保，也不代表会由此产生任何责任或义务。上述质保和赔偿具有排他性，并取代所有其他质保和赔偿。上述质保构成了施耐德电气的唯一责任，也是对违反质保行为进行的唯一赔偿。施耐德电气的质保仅适用于本产品购买者，而不包括任何第三方。

施耐德电气及其高管、董事、子公司或员工不对使用、修理或安装产品过程中发生的任何间接的、特殊的、后果性或惩罚性的损害赔偿承担责任，不论此类损害赔偿是否来自于合同或民事侵权，是否属于过错、疏忽或严格责任，或者施耐德电气是否已预先被告知可能会出现此类损害赔偿。特别是，施耐德电气不承担任何费用责任，例如利润或收入损失、设备损坏、设备无法使用、软件损坏、数据丢失、替代物成本、第三方索赔或其它方面费用。

施耐德电气的任何销售人员、员工或代理商均无权对本质保进行任何增补或修改。如有必要，本质保条款将仅以书面形式进行修改，且须由施耐德电气高管和法务部门签署。

质保索赔

提出质保索赔的客户可以通过施耐德电气网站 <http://www.schneider-electric.com> 访问施耐德电气全球客户支持网络。请从国家/地区下拉菜单中选择您所在的国家/地区。打开网页顶部的支持选项卡可获取您所在地区的客户支持联系信息。

施耐德电气
35 rue Joseph Monier
92500 Rueil Malmaison
France

+ 33 (0) 1 41 29 70 00

www.schneider-electric.com

由于各种标准、规范和设计不时变更，请索取对本出版物中给出的信息的确认。

© 2013 – 2016 . All rights reserved.

990-5544D-037